

CLONIX 4RTE

DIMENSIONS

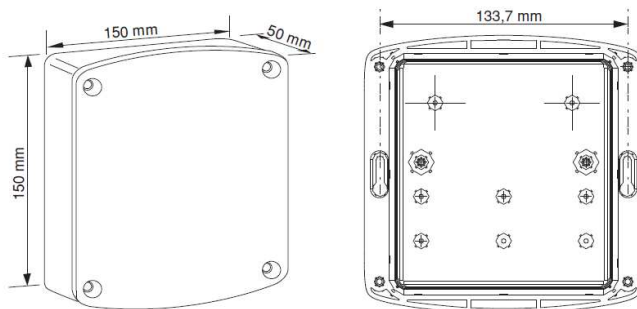

CARACTERISTIQUE TECHNIQUES

REFERENCE : D113718-00002 CLONIX 4RTE

TEMPERATURE DE FONCTIONNEMENT

CODE PAR

NOMBRE DE COMBINAISONS

CONTACT RELAIS

NOMBRE MAX CODE MEMORISABLES

FREQUENCE

ABSORPTION MAXI SUR 12 V

-20°/ +55°

ALGORITHME ROLLING CODE

4 MILLARDS

4 X 16 A

128

433.92 MHZ

100 MA

Le récepteur CLONIX 4 RTE est caractérisé par:

- Des sorties avec contacts relais isolés (1 sortie avec contact par échange 3 sorties avec contact NO).
- La programmation des sorties comme monostables, bistables, temporisées.
- Sécurité grâce au codage rolling code.
- La programmation des émetteurs.
- La prédisposition pour la réception de cartes transpondeur et de codes à partir d'un clavier numérique (standard wiegand 26).

PROGRAMMATION

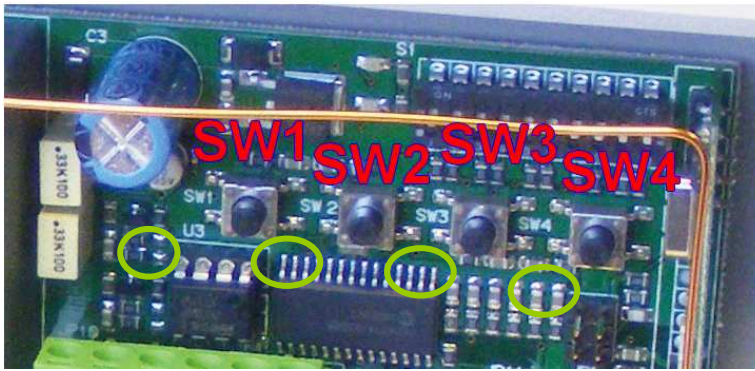

- SW1 Correspond au relais 1
- SW2 Correspond au relais 2
- SW3 Correspond au relais 3
- SW4 Correspond au relais 4

PROGRAMMATION

3 MODES DE FONCTIONNEMENT

MODE A : Le relais de la sortie associée reste excité tant que la touche correspondante de l'émetteur reste appuyée.

MODE B : Le relais de la sortie associée change d'état à chaque pression de la touche de l'émetteur

MODE C : À chaque pression de la touche de l'émetteur, le relais de sortie reste excité pour le temps programmé par l'interrupteur DIP (Fig.5).

Les pressions de la touche pendant le cycle de comptage réinitialisent le comptage lui-même

4 RELAIS

On choisi ensuite le mode de fonctionnement **A,B,C** pour les relais correspondant

SW1 pour le relais 1
SW2 pour le relais 2
SW3 pour le relais 3
SW4 pour le relais 4

EXEMPLE N° 1

Je veux programmer mon **relais 1** en action maintenue .

(J'appuie sur le bouton de ma télécommande le relais s'active
je relâche le bouton de ma télécommande le relais se désactive.)

Manipulation à effectuer.

Appuyer une fois sur **SW1**.

Le voyant programmation clignote Vert

Touche cachée puis touche désirée de votre télécommande.



Appuyez

sur les deux boutons simultanément.
jusqu'à que la led s'allume. Et relâchez.



Touche désirée. (Une impulsion)

Attendre 15s pour sortir de la programmation puis essayer.

EXEMPLE N 2

Je veux programmer mon **relais 2** en mode deux pas .

(J'appuie une fois sur le bouton de ma télécommande le relais s'active.

J'appuie une deuxième fois sur le bouton de ma télécommande
le relais se désactive, ainsi de suite...)

Manipulation à effectuer.

Appuyer trois fois sur **SW2**.

Le voyant programmation clignote Vert

Touche cachée puis touche désirée de votre télécommande.

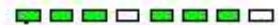

Appuyez

sur les deux boutons simultanément.
jusqu'à que la led s'allume. Et relâchez.



Touche désirée. (Une impulsion)

Attendre 15s pour sortir de la programmation puis essayer.

EXEMPLE N° 3

Je veux programmer mon **relais 3** en mode temporiser .

(J'appuie une fois sur le bouton de ma télécommande le relais s'active.
le relais se désactive après le temps programmer.(voir page suivante))

Manipulation à effectuer .

Appuyer **quatre** fois sur **SW3**.

Le voyant programmation clignote Vert

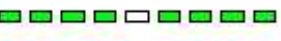
Touche caché puis touche désiré de votre télécommande. 



Appuyez
sur les deux boutons simultanément.
jusqu'à que la led s'allume. Et relachez.



Touche désirée.(Une impulsion)

Attendre 15s pour sortir de la programmation puis essayer.

CONFIGURATION DE LA TEMPORISATION DES RELAIS

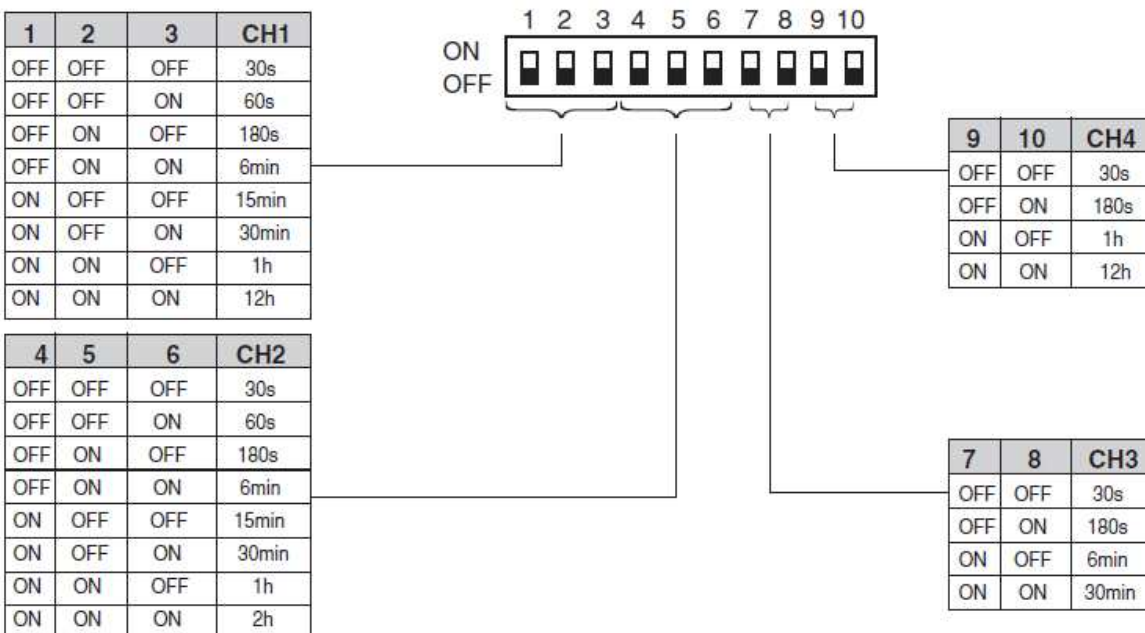

SUPPRESSION DE TOUTES LES TELECOMMANDES

Manipulation à effectuer.

Appuyer **SIX** fois sur **SW1**.
Le voyant programmation clignote vert

Appuyer simultanément **SW1** et **SW2**
Pendant 10 secondes.

Attendez le changement d'état de la
LED puis relâcher.

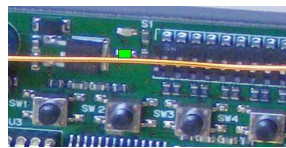

Différents exemples de câblages.

